

# Seria SLC

## 2/2-drogowy zawór bezpośredniego działania Normalnie Zamknięty do dystrybutorów wody

1. Przeznaczenie: woda pitna
2. Zakres temperatury wody: 0~100°C
3. Zakres temperatury otoczenia: -10~+40°C
4. Cewki klasy B do 130°C
5. Zasilanie cewki: DC12/24V, AC110/230V
6. Moc cewki: 5W, 6,8VA
7. Montaż cewką do góry
8. Przepływ zgodny z oznaczeniem na korpusie



TYP	Przylącze	Otwór	Przepływ	Mocowanie	Ciśnienie	Uszczelnienie	Materiał korpusu	Czas reakcji
		mm	Kv		bar			ms
SLC1	1/8"	2,5	0,24	M5	0~6,0	EPDM	Nylon66	6~20
SLC2	1/4"	2,5	0,24	M5	0~6,0	EPDM	PP	6~20
SLC3	12mm	8,0	-	M4	0~0,1	Silikon	PP	10~50
SLC4	12mm	9,0	-	M3	0~0,1	Silikon	PP	10~50
SLC5	1/8"	3,0	0,27	M5	0~5,0	EPDM	Nylon66	6~20
SLC6	1/4"	3,0	0,27	M5	0~5,0	EPDM	PP	6~20

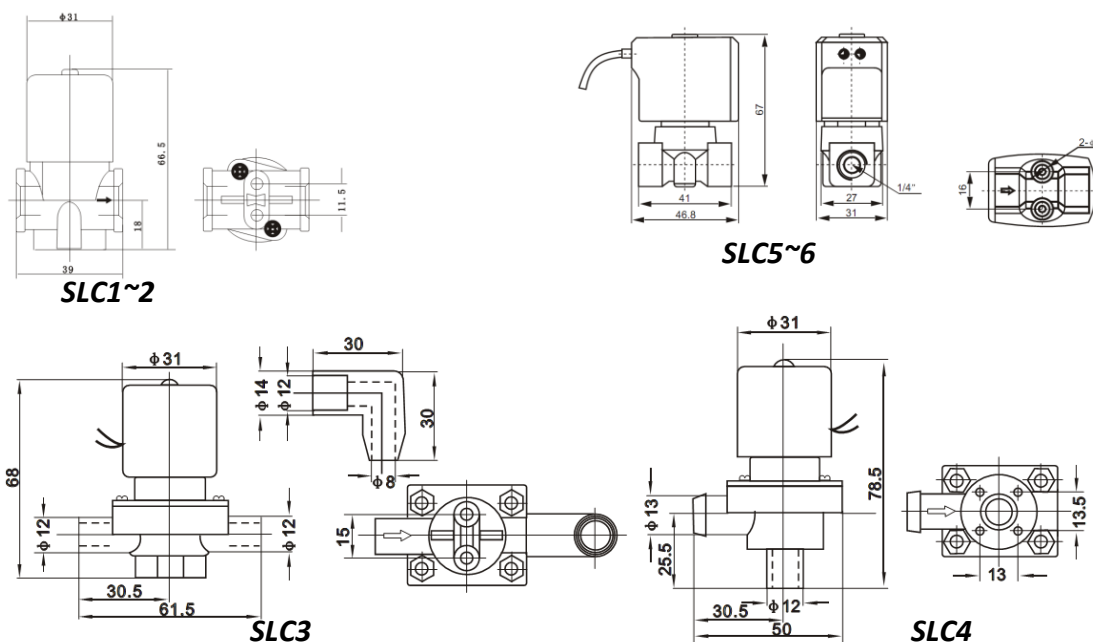

RoHS CE

